

ゴーヤの上手な作り方

1 土作り

- ①定植の2週間前
苦土石灰をまいてよく耕します。
(1㎡に100g)
- ②定植の1週間前
堆肥と肥料を混ぜてよく耕し、畝を作ります。
(1㎡に堆肥3L・肥料100g)

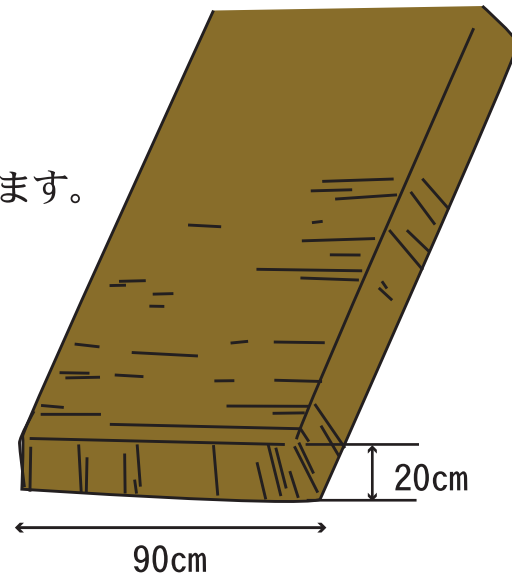

2 定植・支柱

ポイント

《つるを伸ばすために支柱を立てる》

- ③4月下旬以降、霜の心配がなくなっ
てからが植えどきです。
- ④長めの支柱を立ててつるを誘引し
ます。ネットやトレリスなど、絡ませ
やすい細くて丈夫なものもよいで
しょう。

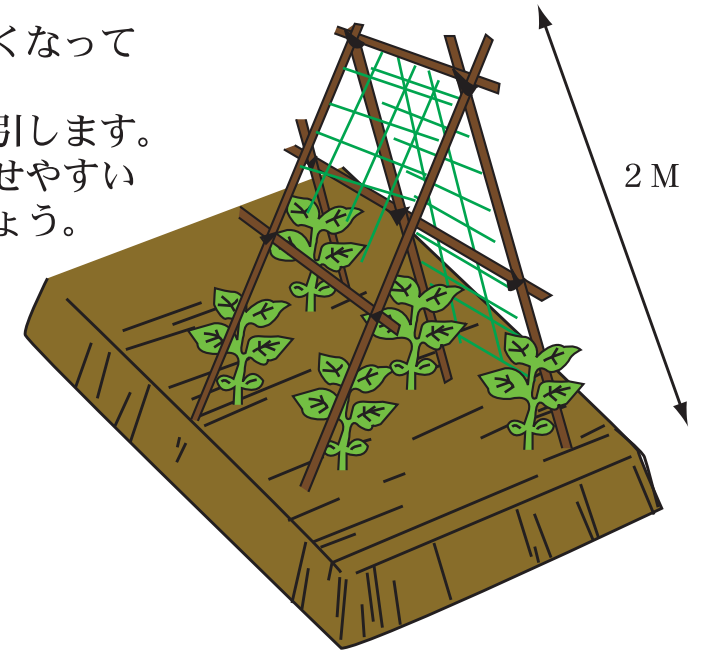

3 摘芯・追肥

ポイント

《早めの摘芯で実付きアップ》

- ⑤本葉が5～6枚になったときに摘
芯すると、子づる・孫づるが伸びて
実付きが良くなります。雌花は孫づ
るによく付きます。
- ⑥化成肥料を2ヶ月に1回程度の割
合で株元に施します。

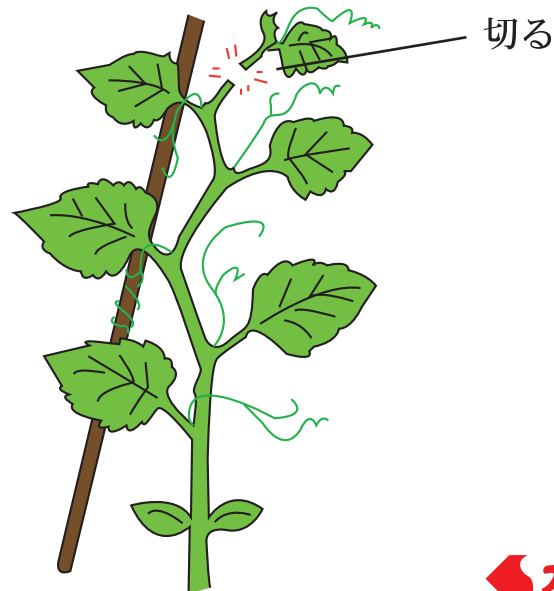

4 受粉・収穫

ポイント

《食べやすい若いうちに収穫》

- ⑦ゴーヤには雌花と雄花があり、雌花の元にはすでに小さな実が付いて
います。受粉すると、この実が徐々に太ってきます。
- ⑧果実が20～25cmになったら収穫します。生育が早いので、うっかりし
ていると果実が色付き、果皮が裂けてしまうので注意しましょう。

